

 **TurboTronic**  
House Electronics

 **VS10**

# GEBRAUCHSANWEISUNG

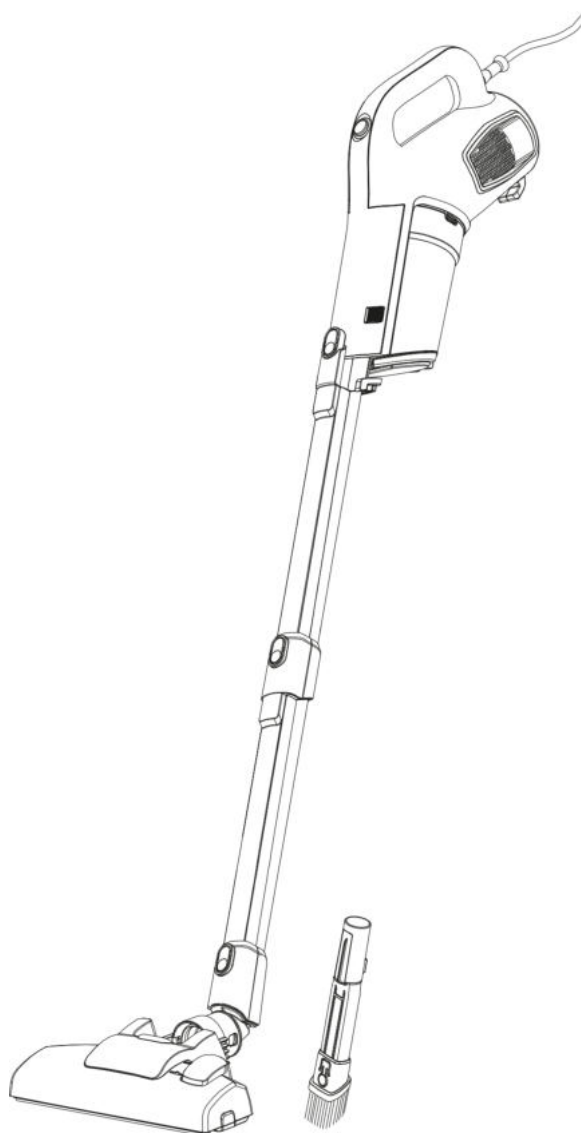

**Zyklon-Stabstaubsauger**  
**TT-VS10**

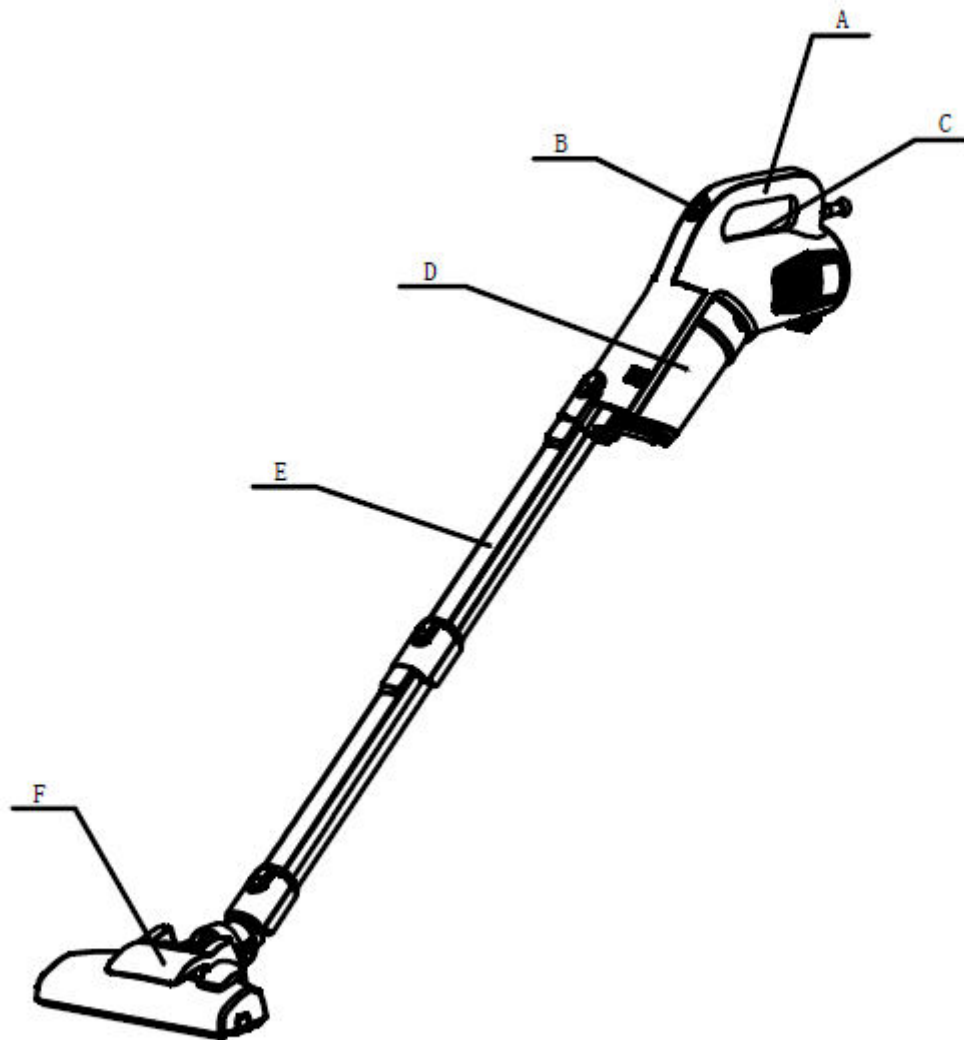

## BESCHREIBUNG

- |                                    |                 |
|------------------------------------|-----------------|
| A. Handgriff                       | B. Netzschalter |
| C. Lüftung                         | D. Staubfach    |
| E. Halter für die Kabelaufwicklung | F. Rohr         |
| G. Bürste                          |                 |



Herzlichen Glückwunsch zum Kauf des **VS10** Zyklon-Stielstaubsaugers von **TurboTronic®**. Der VS10 repräsentiert den neuesten Stand der Technik im Staubsaugerdesign und ist für zuverlässige und störungsfreie Leistung ausgelegt.

## WICHTIGE SICHERHEITSMÄßNAHMEN



**NUR FÜR DEN HAUSGEBRAUCH. LESEN SIE ALLE ANWEISUNGEN.**

**Bei der Verwendung elektrischer Geräte sollten immer grundlegende Sicherheitsvorkehrungen getroffen werden, einschließlich der folgenden:**

Lesen Sie dieses Benutzerhandbuch sorgfältig durch, bevor Sie das Gerät verwenden, und bewahren Sie es zum späteren Nachschlagen auf

### **⚠ WARNUNGEN**

- . Lesen Sie diese Bedienungsanleitung sorgfältig durch.
- . Prüfen Sie vor der Verwendung des Geräts, ob die Netzspannung mit der auf dem Typenschild angegebenen Spannung übereinstimmt.
- . Das Gerät sollte an eine ordnungsgemäß geerdete Steckdose angeschlossen werden.
- . Ziehen Sie immer den Netzstecker aus der Steckdose, wenn das Gerät nicht benutzt wird und bevor Sie Reinigungs- oder Wartungsarbeiten durchführen.
- . Ziehen Sie immer den Stecker aus der Steckdose, bevor Sie das Gerät öffnen.
- . Verwenden Sie niemals Brennspritus oder andere Lösungsmittel zur Reinigung des Geräts.
- . Verwenden Sie das Gerät nicht zum Absaugen von Flüssigkeiten.
- . Lassen Sie das Gerät niemals unbeaufsichtigt, wenn es eingeschaltet ist. Halten Sie das Gerät außerhalb der Reichweite von Kindern und gebrechlichen Personen.
- . Dieses Gerät ist nur für den Hausgebrauch bestimmt. Verwenden Sie es wie in dieser Bedienungsanleitung beschrieben.
- . Schalten Sie das Gerät nicht ein, wenn es in irgendeiner Weise defekt zu sein scheint.
- . Für Reparaturen oder Zubehör wenden Sie sich an Ihren Händler oder ein autorisiertes Service-Center.
- . Wenn das Netzkabel beschädigt ist, muss es durch den Hersteller oder seinen Kundendienst oder eine ähnlich qualifizierte Person ersetzt werden, um eine Gefährdung zu vermeiden.

	Zeigt an, dass die Anweisungen gelesen und überprüft werden müssen, um den Betrieb und die Verwendung des Produkts zu verstehen.
	Weist auf eine Gefahr hin, die zu Verletzungen, Tod oder erheblichem Sachschaden führen kann, wenn der mit diesem Symbol gekennzeichnete Warnhinweis ignoriert wird.
	Achten Sie darauf, den Kontakt mit heißen Oberflächen zu vermeiden. Verwenden Sie immer einen Handschutz, um Verbrennungen zu vermeiden.



Nur für den Innen- und Haushaltsgebrauch.

### DIESE ANLEITUNG SPEICHERN

Ziehen Sie den Stecker nicht durch Ziehen am Kabel oder am Gerät selbst ab. Verwenden Sie das Gerät nicht auf nassen Oberflächen.



Führen Sie das Gerät nicht über das Netzkabel. Verwenden Sie das Gerät nicht, um brennende Streichhölzer, Zigarettenstummel oder heiße Asche aufzusaugen.

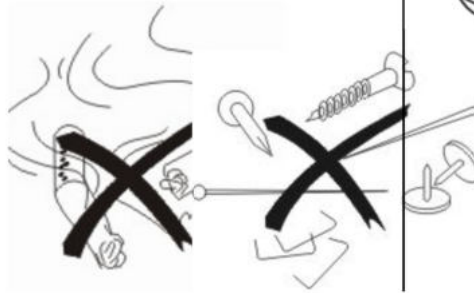
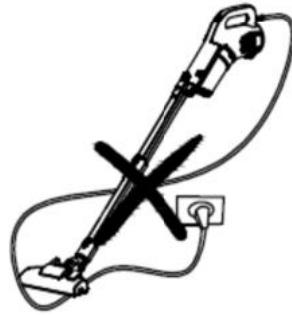

Verstopfen Sie nicht die Luftein- oder -auslassöffnung. Verwenden Sie das Gerät nicht zum Saugen von Nadeln, Schrauben, oder Nägeln



## ZUSAMMENBAU DES STAUBSAUGERS

### Montage vor dem Betrieb

1. Montage des oberen Rohrs:  
Führen Sie das obere Rohr in das Gehäuse ein.

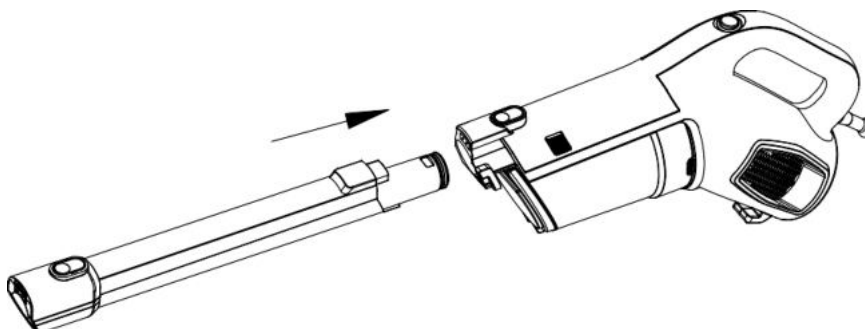

2. Montage des unteren Rohrs:  
Stecken Sie das untere Rohr in  
Das obere Rohr.

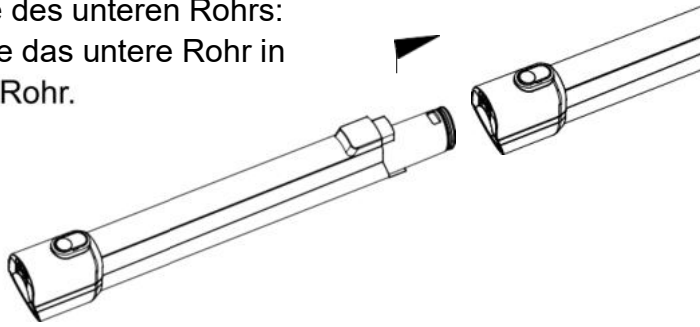

3. Montieren der Bodenbürste  
Setzen Sie die Bürste in das untere Rohr ein.

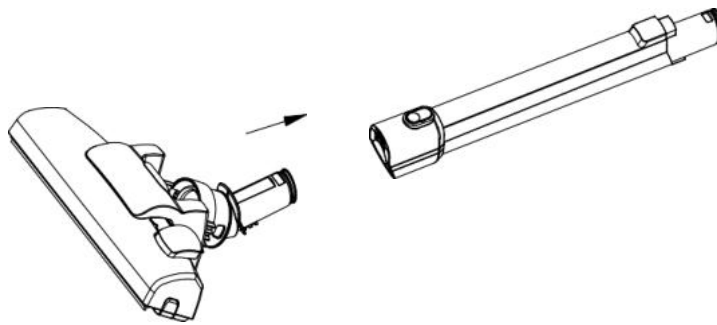

#### ANLEITUNG ZUR BENUTZUNG:

Das Kabel löst sich nach dem Drehen der Kabelhalterung um 180 Grad, Stecken Sie den Stecker in die Steckdose; drücken Sie jetzt den Netzschalter und der Staubsauger beginnt zu arbeiten.

2. Stellen Sie nun, durch drehen am Griff, den richtigen Winkel zwischen Gerät und Körper ein.

3. Sie schalten das Gerät aus, indem Sie den Netzschalter drücken. Ziehen Sie den Stecker aus der Steckdose und drehen Sie den Kabelaufwickelhalter um 180 Grad, um das Kabel zu fixieren.

#### **Teppich-/Fußbodenbürste mit zwei Positionen.**

Pos. 1: Borsten ausgefahren. für Hartböden



Pos. 2: Borsten eingefahren für Teppiche



## Verwendung des Reinigungszubehörs

### Staubfach reinigen

- 1, Heben Sie die Abdeckung an und nehmen Sie das Staubfach heraus.
- 2, Nehmen Sie den Filter aus dem Staubfach heraus.
3. Reinigen Sie das Staubfach.

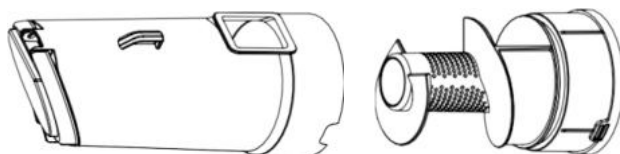

### Reinigen Sie den Filter

1. Nehmen Sie den Schaumstofffilter heraus, wenn er verschmutzt ist.
2. Reinigen Sie ihn mit Wasser und trocknen Sie ihn gründlich vor dem nächsten Gebrauch.

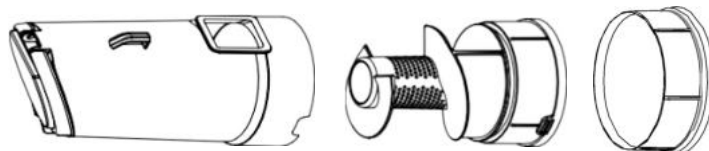

## WARTUNG

1. Ziehen Sie vor der Reinigung den Stecker aus der Steckdose!
2. Reinigen Sie das Gerät mit einem trockenen Tuch.
3. Nehmen Sie den Ansaug- oder Auslassfilter heraus, wenn er verschmutzt ist. Reinigen Sie ihn in warmem Wasser ohne Reinigungsmittel und setzen Sie ihn wieder ein, wenn er vollständig trocken ist.
4. Wenn Sie das Gerät über einen längeren Zeitraum nicht benutzen wollen, lagern Sie es an einem trockenen und gut belüfteten Ort. Bewahren Sie es außerhalb der Reichweite von Kindern auf.

## Entsorgung von Elektroaltgeräten



Die europäische Richtlinie 2002/96/EG über Elektro- und Elektronik-Altgeräte (WEEE) schreibt vor, dass Elektroaltgeräte nicht über den normalen, unsortierten Hausmüll entsorgt werden dürfen. Altgeräte müssen getrennt gesammelt werden, um die Rückgewinnung und das Recycling der enthaltenen Materialien zu optimieren und die Auswirkungen auf die menschliche Gesundheit und die Umwelt zu reduzieren.

Das durchgestrichene Symbol "Mülltonne" auf dem Produkt weist Sie auf Ihre Verpflichtung hin, das Gerät bei der Entsorgung getrennt zu sammeln.

Verbraucher sollten sich an ihre örtlichen Behörden oder ihren Händler wenden, um Informationen zur korrekten Entsorgung ihres Altgeräts zu erhalten.

## EINGESCHRÄNKTE GARANTIE

Die eingeschränkte Garantie gilt für Käufe bei autorisierten Händlern von **TurboTronic®**.

Die **TurboTronic®** -Garantie gilt nur für den Erstbesitzer und das Originalprodukt und ist nicht übertragbar.

**TurboTronic®** garantiert, dass das Gerät frei von Material- und Verarbeitungsfehlern ist. Die eingeschränkte Garantie gilt nur, wenn das Gerät unter normalen Haushaltsbedingungen verwendet und gemäß den in der Bedienungsanleitung beschriebenen Anforderungen gewartet wird, vorbehaltlich der folgenden Punkte

Bedingungen und Ausschlüsse:

### Was wird durch diese Garantie abgedeckt?

1. Das Originalgerät und/oder Verschleißteile, die nach dem alleinigen Ermessen von **TurboTronic®** als defekt angesehen werden, werden repariert oder ersetzt
2. **TurboTronic®** behält sich das Recht vor, das Gerät durch ein gleich- oder höherwertiges zu ersetzen.

### Was wird von dieser Garantie nicht abgedeckt?

1. Normale Abnutzung von Verschleißteilen (wie z. B. Mixbehälter, Deckel, Becher, Klingen, Mixerböden, abnehmbare Töpfe, Gestelle, Pfannen usw.), die regelmäßig gewartet und/oder ausgetauscht werden müssen, um die ordnungsgemäße Funktion Ihres Geräts zu gewährleisten, sind nicht von dieser Garantie abgedeckt.
2. Jedes Gerät, das manipuliert oder für kommerzielle Zwecke verwendet wurde.
3. Schäden, die durch unsachgemäßen Gebrauch, Missbrauch, fahrlässige Handhabung, Unterlassung der erforderlichen Wartung (z. B. Unterlassung, die Vertiefung des Motorsockels von verschütteten Lebensmitteln und anderen Verunreinigungen freizuhalten) oder durch Transportschäden verursacht wurden.
4. Folgeschäden und beiläufige Schäden.

5. Defekte, die durch nicht von **TurboTronic®** autorisierte Reparaturpersonen verursacht wurden. Diese Mängel schließen Schäden ein, die beim Versand, bei der Änderung oder bei der Reparatur des **TurboTronic®** -Produkts (oder eines seiner Teile) verursacht werden, wenn die Reparatur von einer nicht von **TurboTronic®** autorisierten Reparaturperson durchgeführt wird.

6. Produkte, die außerhalb Europas gekauft, verwendet oder betrieben werden.

Abbildungen können vom tatsächlichen Produkt abweichen.

Wir sind ständig bestrebt, unsere Produkte zu verbessern, daher können die hierin enthaltenen Spezifikationen ohne Vorankündigung geändert werden.

**TurboTronic®** und **Z-Line®** sind eingetragene Warenzeichen von **Z-GLOBAL B.V. B.A®**.